

AGILA TWIN

1970PIO075P50 TFR

EAN 4031582400229

Roulette pivotante, Chape en acier embouti, Finition zinguée, Pivot sur double chemin de billes, Axe de roue boulonné, Fixation à platine. Corps de roue polypropylène, bandage caoutchouc semi-élastique gris non tachant, moyeu lisse.



BETTER MOBILITY. BETTER LIFE.



L'image peut différer du produit original

Données techniques

Diamètre de roue	75 mm
Largeur de roue	25 mm
Dimension de platine	77 x 67 mm
Distance entre axe	61,5/56 x 51,5/46,5 mm
Diamètre des trous	8,5 mm
Déport	31.4 mm
Diamètre d'encombrement	137.8 mm
Hauteur	99 mm
Résistance à la température	- 20 / + 60 °C
Norme	EN_12530
Poids	0.15 kg
Rayon d'encombrement	68.9 mm
Dureté du bandage	Shore A 80
Capacité de charge dynamique	80 kg
Capacité de charge statique	160 kg

Construction et montage

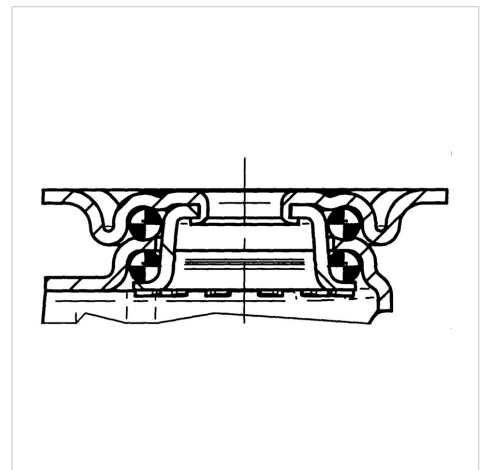

Propriétés

Résistance au roulement	● ● ● ○ ○
Bruit du mouvement	● ● ● ○ ○
Usure	● ● ● ● ○
Résistance à l'oxydation	● ● ● ○ ○

AGILA TWIN

1970PIO075P50 TFR

EAN 4031582400229



BETTER MOBILITY. BETTER LIFE.

Construction et montage

